

## 提案基準<sup>22</sup> 大島字上沖原、山中表、合埜原及び上台地区の建築行為等に係る特例措置

別表に掲げる区域内の土地に建築物を建築する場合の提案基準は、申請の内容が次の各項に該当するものとする。

### 基準の内容

- 1 対象区域は、別表に掲げる区域内とする。
- 2 申請地において、区画の分割、統合又は分割統合を行う場合には、1宅地は150平方メートル以上とすること。
- 3 建築物が次のいずれかに該当するものであること。
  - (1) 自己の居住の用に供するための住宅
  - (2) 建築基準法に規定する第二種低層住居専用地域内に建築することができる建築物
- 4 申請地の面積が3,000平方メートル以下の共同住宅、長屋住宅については、以下の基準にも適合すること。
  - (1) 共同住宅及び長屋住宅の1戸当たりの住居専用面積(バルコニーを除く)は、50平方メートル以上とすること。
  - (2) 敷地面積の10パーセント以上の緑化施設を確保すること。
  - (3) 駐車場は、1戸当たり1台以上を敷地内に確保すること。
- 5 申請地の面積が3,000平方メートルを超える場合については、以下の基準にも適合すること。
  - (1) 専用通路を設ける場合は、専用通路部分を除き1宅地150平方メートル以上とすること。
  - (2) 相模原市の総合計画、都市計画、農業振興地域整備計画等の実現に支障を及ぼさないものであるとともに、周辺の地域における公共施設整備に寄与するものであること。
  - (3) 共同住宅、長屋住宅については、以下の基準にも適合すること。
    - ア 第二種低層住居専用地域の建築制限の範囲内で建築できるものであること。
    - イ 緑化施設は、1ヘクタール未満の申請地においては敷地面積の20パーセント以上、1ヘクタール以上の申請地においては敷地面積の30パーセント以上をそれぞれの敷地内に確保すること。
    - ウ 駐車場は、1戸当たり1台以上を敷地内に確保すること。
- 6 申請地が市道大島61号の北側に接している土地である場合は、次の基準に適合すること。
  - (1) 申請地は、平成15年4月1日時点の市道大島61号の道路境界線から2メートル後退すること。又、後退する部分は申請区域に含めること。
  - (2) 後退した土地の権原は、公共施設となる部分は市に帰属することとし、それ以外の後退部分の土地及び整備方法等の取扱は、道路管理者と協議を了すること。

## 包括承認基準

1	大島字上沖原、山中表、合埜原及び上台地区に係る建築行為による建築物	提案基準 <sup>22</sup> に該当するもののうち、次の各項のいずれかに該当するものであること。 (1) 当該基準の3 - (1)に該当するもの (2) 専用住宅を建てる目的として行なう開発行為又は建築行為で、その区域が1,000平方メートル未満のもの
---	-----------------------------------	--

## 審査上の留意点

- (1) 別表に掲げる区域内にあること。

字 名	元 地 番	備 考
上沖原	10番、11番	左の各々が元地番となり、県の整備に伴い分筆された。
山中表	255番1	
合埜原	1229番、1229番1 1302番6	
上台	1121番1	

- (2) 別表に掲げる区域内において、本提案基準に抛らず他の基準等の定めにより立地が可能なものについては、その定めによる。
- (3) 別表に掲げる区域については、土地についての要件は不要とする。
- (4) 申請地に区画形質の変更が生じる場合は、法第29条第1項開発許可に該当し、それ以外は法第43条第1項建築許可に該当する。
- (5) 基準3(2)の「第二種低層住居専用地域内に建築することができる建築物」のうち神社、寺院及び教会は除く。
- (6) 基準6の審査に当たっては、後退する部分の取扱いによる。

## 後退する部分の取扱い

### ケース 1 開発道路を築造する場合

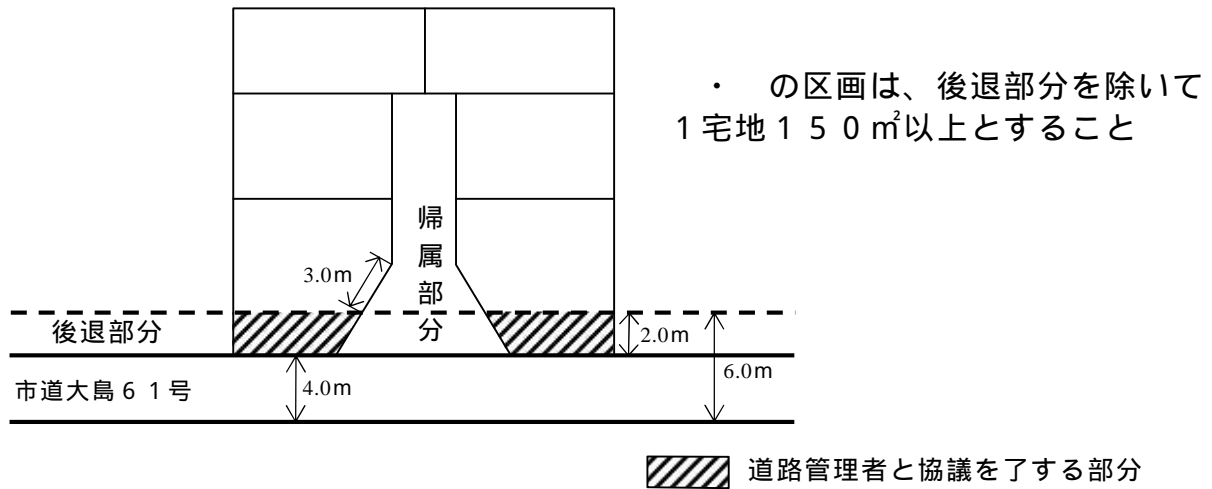

### ケース 2 開発道路を築造しない場合

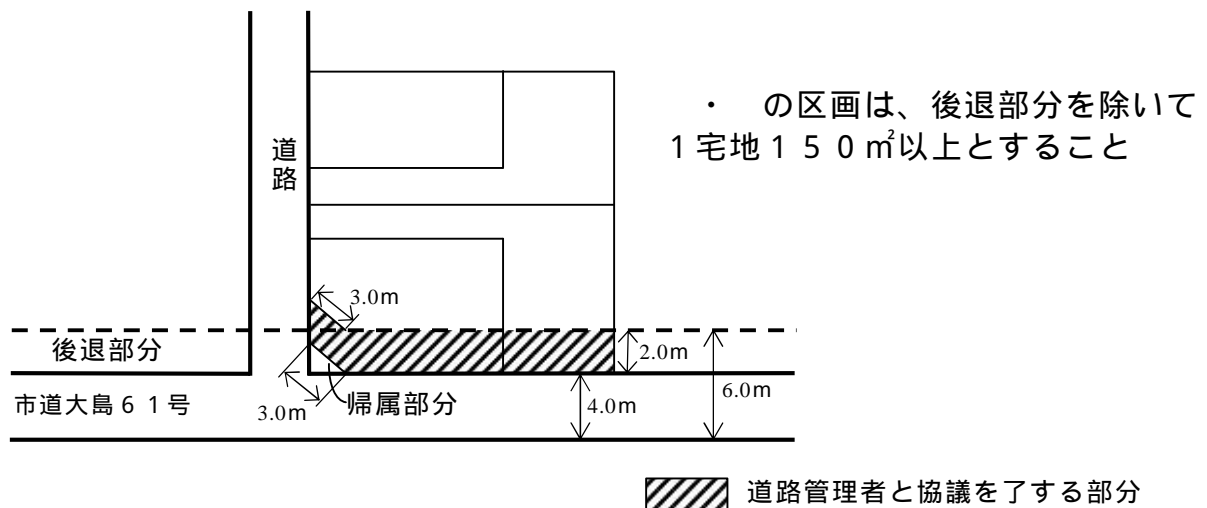

### ケース 3 既存建築物を建替える場合

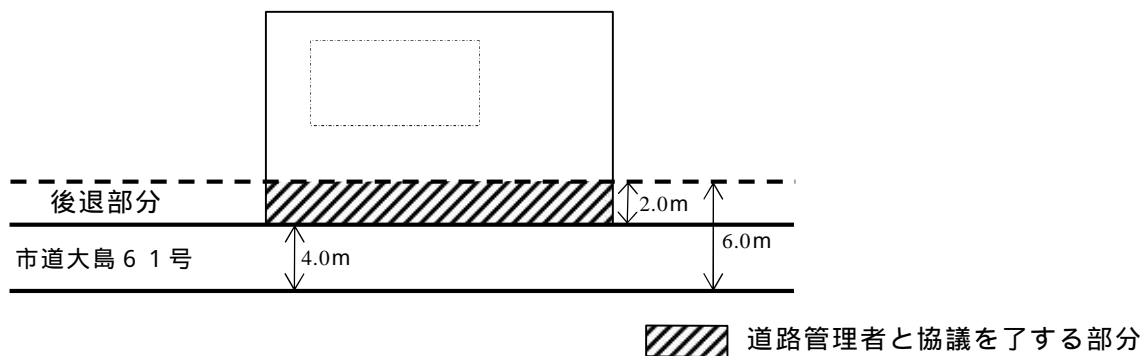

# 別表

市	大字	地番	
相模原市	大島字上沖原	10	
"	"	11	16
"	"	11	17
"	"	11	18
"	"	11	19
"	"	11	20
"	"	11	21
"	"	11	46
"	"	11	47
"	"	11	48
"	"	11	49
"	"	11	50
"	"	11	51
"	"	11	52
"	"	11	53
"	"	11	54
"	"	11	55
"	"	11	56
"	"	11	57
"	"	11	58
"	"	11	83
"	"	11	84
"	"	11	123
"	"	11	128
"	"	11	136
"	"	11	137
"	"	11	138
"	"	11	139
"	"	11	140
"	"	11	143
"	"	11	144
"	"	11	145
"	"	11	163
"	"	11	164
"	"	11	165
"	"	11	166
"	"	11	167
"	"	11	168
"	"	11	209
"	"	11	210
"	"	11	211
"	"	11	212
"	"	11	213
"	"	11	214
"	"	11	215
"	"	11	236
"	"	11	237
"	"	11	238
"	"	11	239
"	"	11	240
"	"	11	241
"	"	11	242
"	"	11	243
"	"	11	244
"	"	11	252
"	"	11	267

市	大字	地番	
相模原市	大島字山中表	255	1
"	"	255	16
"	"	255	17
"	"	255	18
"	"	255	19
"	"	255	20
"	"	255	21
"	"	255	22
"	"	255	23
"	"	255	24
"	"	255	25
"	"	255	26
"	"	255	27
"	"	255	28
"	"	255	29
"	"	255	30
"	"	255	31
"	"	255	32
"	"	255	44
"	"	255	45
"	"	255	46
"	"	255	47
"	"	255	48
"	"	255	49
"	"	255	50
"	"	255	51
"	"	255	52
"	"	255	53
"	"	255	54
"	"	255	55
"	"	255	56
"	"	255	57
"	"	255	58
"	"	255	59
"	"	255	60
"	"	255	61
"	"	255	69
"	"	255	70
"	"	255	71
"	"	255	72
"	"	255	73
"	"	255	81

市	大字	地番	
相模原市	大島字合埜原	1229	1
"	"	1229	3
"	"	1229	4
"	"	1229	5
"	"	1229	6
"	"	1229	7
"	"	1229	8
"	"	1229	9
"	"	1229	10
"	"	1229	11
"	"	1229	12
"	"	1229	13
"	"	1229	14
"	"	1229	15
"	"	1229	16
"	"	1229	17
"	"	1229	18
"	"	1229	20
"	"	1229	21
"	"	1229	22
"	"	1229	23
"	"	1229	24
"	"	1229	25
"	"	1229	26
"	"	1229	27
"	"	1229	28
"	"	1229	29
"	"	1229	30
"	"	1229	31
"	"	1229	32
"	"	1229	33
"	"	1229	34
"	"	1229	35
"	"	1229	36
"	"	1229	37
"	"	1229	38
"	"	1229	39
"	"	1229	40
"	"	1229	41
"	"	1229	42
"	"	1229	43
"	"	1229	44
"	"	1229	45
"	"	1229	46
"	"	1229	47
"	"	1229	48
"	"	1229	49
"	"	1229	50
"	"	1229	51
"	"	1229	52
"	"	1229	53
"	"	1229	54
"	"	1229	80
"	"	1229	81
"	"	1229	84

相模原市	大島字合埜原	1229	85
"	"	1229	86
"	"	1229	87
"	"	1229	88
"	"	1229	89
"	"	1229	91
"	"	1229	92
"	"	1229	93
"	"	1229	94
"	"	1229	95
"	"	1229	96
"	"	1229	97
"	"	1229	98
"	"	1229	99
"	"	1229	100
"	"	1229	102
"	"	1229	103
"	"	1229	104
"	"	1229	105
"	"	1229	106
"	"	1229	107
"	"	1229	108
"	"	1229	109
"	"	1229	110
"	"	1229	111
"	"	1229	112
"	"	1229	113
"	"	1229	114
"	"	1229	115
"	"	1229	116
"	"	1229	117
"	"	1229	118
"	"	1229	119
"	"	1229	120
"	"	1229	121
"	"	1229	122
"	"	1229	123
"	"	1229	124
"	"	1229	125
"	"	1229	126
"	"	1229	127
"	"	1229	128
"	"	1229	129
"	"	1229	130
"	"	1229	131
"	"	1229	132
"	"	1229	133
"	"	1229	134
"	"	1229	135
"	"	1229	136
"	"	1229	137
"	"	1229	138
"	"	1229	139
"	"	1229	142
"	"	1229	143
"	"	1229	144

相模原市	大島字合埜原	1229	145
"	"	1229	146
"	"	1229	147
"	"	1229	148
"	"	1229	149
"	"	1229	150
"	"	1229	151
"	"	1229	153
"	"	1229	154
"	"	1229	155
"	"	1229	156
"	"	1229	157
"	"	1229	158
"	"	1229	159
"	"	1229	160
"	"	1302	6

市	大字	地番	
相模原市	大島字上台	1121	1
"	"	1121	6
"	"	1121	7
"	"	1121	8
"	"	1121	9
"	"	1121	10
"	"	1121	11
"	"	1121	12
"	"	1121	14
"	"	1121	15
"	"	1121	16
"	"	1121	17
"	"	1121	18
"	"	1121	19
"	"	1121	20
"	"	1121	21
"	"	1121	22
"	"	1121	23
"	"	1121	24
"	"	1121	25
"	"	1121	26
"	"	1121	27
"	"	1121	28
"	"	1121	29
"	"	1121	30
"	"	1121	31
"	"	1121	32
"	"	1121	33
"	"	1121	34
"	"	1121	35
"	"	1121	36
"	"	1121	37
"	"	1121	38
"	"	1121	39
"	"	1121	40
"	"	1121	41
"	"	1121	42
"	"	1121	44
"	"	1121	56
"	"	1121	57
"	"	1121	58
"	"	1121	61
"	"	1121	62
"	"	1121	63
"	"	1121	64
"	"	1121	67
"	"	1121	68
"	"	1121	69
"	"	1121	70
"	"	1121	72
"	"	1121	74
"	"	1121	75
"	"	1121	76
"	"	1121	77
"	"	1121	78

相模原市	大島字上台	1121	79
"	"	1121	80
"	"	1121	81
"	"	1121	82
"	"	1121	83
"	"	1121	84
"	"	1121	85
"	"	1121	86
"	"	1121	87
"	"	1121	88
"	"	1121	89
"	"	1121	92
"	"	1121	93
"	"	1121	94
"	"	1121	95
"	"	1121	96
"	"	1121	97
"	"	1121	98
"	"	1121	99
"	"	1121	100
"	"	1121	101
"	"	1121	102
"	"	1121	103
"	"	1121	104
"	"	1121	105
"	"	1121	106
"	"	1121	107
"	"	1121	108
"	"	1121	109
"	"	1121	110
"	"	1121	111
"	"	1121	112
"	"	1121	113
"	"	1121	114
"	"	1121	115
"	"	1121	116
"	"	1121	117
"	"	1121	118
"	"	1121	119
"	"	1121	120
"	"	1121	121
"	"	1121	122
"	"	1121	123
"	"	1121	124
"	"	1121	125
"	"	1121	126
"	"	1121	127
"	"	1121	128
"	"	1121	129
"	"	1121	130
"	"	1121	131
"	"	1121	132
"	"	1121	133
"	"	1121	134
"	"	1121	135
"	"	1121	136

相模原市	大島字上台	1121	137
"	"	1121	138
"	"	1121	139
"	"	1121	140
"	"	1121	141
"	"	1121	142
"	"	1121	143
"	"	1121	144
"	"	1121	145
"	"	1121	146
"	"	1121	147
"	"	1121	153
"	"	1121	154
"	"	1121	155
"	"	1121	156
"	"	1121	157
"	"	1121	159
"	"	1121	160
"	"	1121	161
"	"	1121	162
"	"	1121	163
"	"	1121	169
"	"	1121	170
"	"	1121	171
"	"	1121	172
"	"	1121	173
"	"	1121	174
"	"	1121	175
"	"	1121	177
"	"	1121	178
"	"	1121	179
"	"	1121	180
"	"	1121	181
"	"	1121	182
"	"	1121	183
"	"	1121	184
"	"	1121	185
"	"	1121	186
"	"	1121	187
"	"	1121	188
"	"	1121	189
"	"	1121	190
"	"	1121	191
"	"	1121	192
"	"	1121	193
"	"	1121	194
"	"	1121	195
"	"	1121	196
"	"	1121	197
"	"	1121	201
"	"	1121	203
"	"	1121	204
"	"	1121	205
"	"	1121	206
"	"	1121	207
"	"	1121	208

相模原市	大島字上台	1121	209
"	"	1121	210
"	"	1121	211
"	"	1121	212
"	"	1121	213
"	"	1121	214
"	"	1121	215
"	"	1121	219
"	"	1121	220
"	"	1121	221
"	"	1121	222
"	"	1121	223
"	"	1121	224
"	"	1121	225
"	"	1121	226
"	"	1121	227
"	"	1121	228
"	"	1121	229
"	"	1121	230
"	"	1121	231
"	"	1121	232
"	"	1121	233
"	"	1121	234
"	"	1121	235
"	"	1121	236
"	"	1121	237
"	"	1121	238
"	"	1121	239
"	"	1121	241
"	"	1121	242
"	"	1121	243
"	"	1121	244
"	"	1121	245
"	"	1121	246
"	"	1121	247
"	"	1121	248
"	"	1121	249
"	"	1121	250
"	"	1121	251
"	"	1121	252
"	"	1121	253
"	"	1121	254
"	"	1121	255
"	"	1121	256
"	"	1121	257
"	"	1121	258
"	"	1121	259
"	"	1121	260
"	"	1121	261
"	"	1121	262
"	"	1121	263
"	"	1121	264
"	"	1121	265
"	"	1121	268
"	"	1121	269
"	"	1121	270



相模原市	大島字上台	1121	271
"	"	1121	272
"	"	1121	273
"	"	1121	274
"	"	1121	275
"	"	1121	276
"	"	1121	277
"	"	1121	278
"	"	1121	279
"	"	1121	280

